

SLALOMSPRINGEN

Mit zwei Haltestangen aus Edelstahl und einer ergonomisch geformten, gelenkschonenden und rutschsicher ausgeführten Sprungplatte. Durch „Hin- und Herspringen“ werden Kraft und Ausdauer gefördert.

Artikel	Bezeichnung
6.303	Slalomspringen

Ausführung:	Robinienholz splintfrei, unimprägniert
Max. freie Fallhöhe:	≤ 60 cm
Bodenklasse:	keine besonderen Anforderungen
Größtes Einzelteil:	400 × 120 × 70 cm
Schwerstes Einzelteil:	200 kg

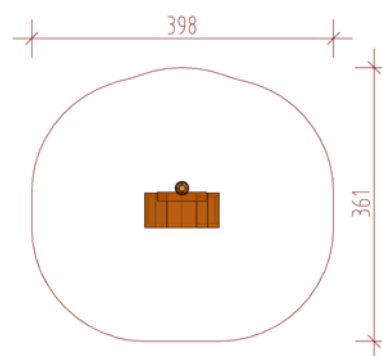

M 1:100
A=12.0m²



SIT-UPS

Liegebank mit 15 cm starken Kanthölzern als Unterbau und 9,3 cm starkem Belag. Ein erhöhter Querbalken aus Rundholz zum Auflegen der Füße. Bei dieser Station werden die Bauchmuskeln gestärkt.

Artikel	Bezeichnung
6.305	Sit-Ups

Ausführung:	Robinien-/Gebirglärchenholz splintfrei, unimprägniert
Max. freie Fallhöhe:	≤ 60 cm
Bodenklasse:	keine besonderen Anforderungen
Größtes Einzelteil:	190 × 80 × 45 cm
Schwerstes Einzelteil:	60 kg

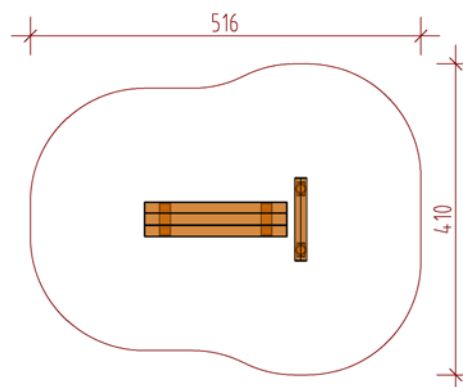

M 1:100
A=17.4m²

